



Wir sind heller®

Gewerbe- &
Industriebeleuchtung

LED Flutlicht

AFL Solar

13-02-26509





LED Flutlichtstrahler AFL Solar



Netzautarke Solarleuchte

- Der Flutlichtstrahler und das Solarmodul können separat installiert werden
- Mit PIR-Bewegungsmelder, Statusanzeige, Batterieanzeige, Test- und Einstellungstaste
- Inklusive Solarmodul und Fernbedienung
- Inkl. 5 Meter Verbindungsleitung

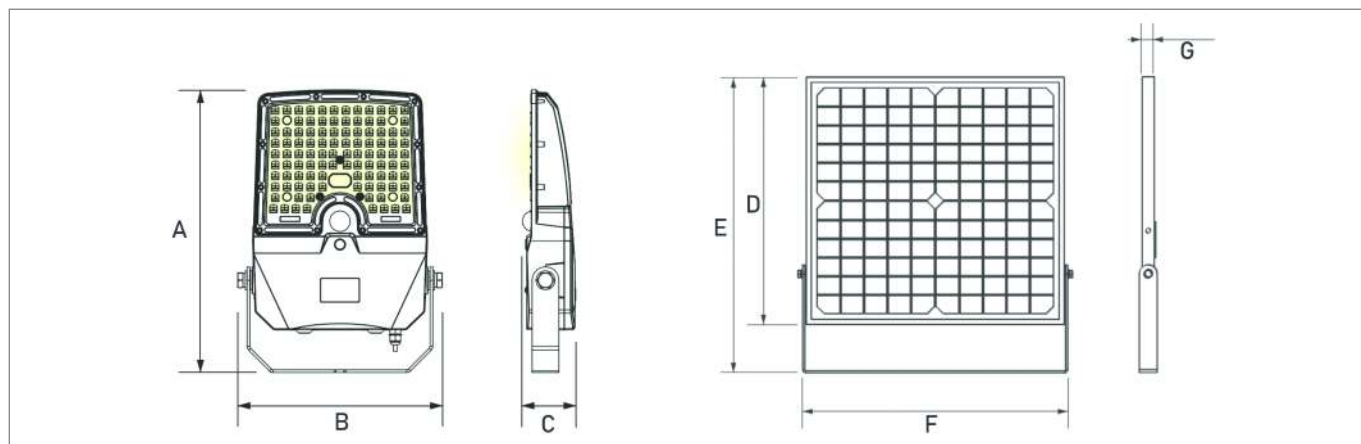

Technische Daten

Einheit/unit: Variationen/variations

Technischen Daten/photometric data

Nennlichtstrom/luminous flux ¹[Lumen]: 3400 lm

Farbtemperatur/color temperature ¹[Kelvin]: 5700K

Lichtfarbe/light color ¹[Color]: daylight, cold

Farbwiedergabeindex/color rendering index ¹[CRI > Ra]: CRI > 70

Abstrahlwinkel/beam angle ¹[>°]: 140°

Aufwärm-/Startzeit/warming-start time (60%) [s]: < 0,50 - < 0,5

LED-Chip [Typ]: SMD 2835

Effizienz/efficiency [lm/w]: 170lm/w

Nennleistung/rated power [Watt]: 20W

Dimmbar/dimmable - Schnittstelle/interface ¹: ja/yes, Fernbedienung und PIR Sensor

Betriebstemperatur/operating temperature [°C]: -20°C bis +50°C

Lagertemperatur/storage temperature [°C]: -20°C bis +75°C

IP-Schutzklasse/IP protection [IP]: IP66

IK-Schlagfestigkeitsgrad/IK shock resistance [IK]: IK06

Zertifizierungen/certifications : CE, EMC, RoHS

Energieeffizienzklasse/energy class [EEK]: A+

Gewichteter Energieverbrauch/energy consumption [Ec]: 20 kWh/1.000h

Nennlebensdauer/lifetime [h]: L80 / B10 >40.000 Std.

Gehäuse/housing - Farbe/color ¹: Aluminiumdruckguss - schwarz

auf Anfrage/on demand - Farbe/color :

Optik/optics - Farbe/color : Polycarbonat, Linsenoptiken

Leuchtentyp/light type : hochleistungs-Flutlicht

Sockeltyp/socket type : Leuchtmittel integriert

Produkt/product LxBxH-HxØ/LxWxH-HxØ [mm]: A 315 x B 229 x C 59

Solarpanel LxBxH-HxØ/LxWxH-HxØ [mm]: E 411 x F 370 x G 17

Gewicht netto/net weight [kg]: 3,8

Gewicht brutto/gross weight [kg]: 4,5

Lieferumfang/delivery included

Leuchte/light [Stück/pcs]: 1

Netzgerät/driver ¹[Stück/pcs]: integriert

Zubehör/accessories [Stück/pcs]: Solarpanel

Montagematerial/mounting tools [Stück/pcs]: im Lieferumfang enthalten

Bedienungsanleitung/manual [Stück/pcs]: 1

Wichtige Informationen/important informations :

Montagehöhe 2-6 Meter