



Wir sind heller®

Gewerbe- &  
Industriebeleuchtung



WSH GmbH

Dörspestraße 2 | 51702 Bergneustadt | Tel.: 02261 7897880 | Fax: 02261 7897881 | E-Mail: [info@Wirsindheller.de](mailto:info@Wirsindheller.de) | [www.wirsindheller.de](http://www.wirsindheller.de)



## LED Hallenstrahler WH SL Serie



### Klein, kompakt, lichtstark

Mit der WH SL Serie stellt "Wir sind heller" einen auf das Wesentliche reduzierten LED Hallenstrahler vor. Hier gilt Form follows Funktion. Die Symbiose aus hoch effizienten und zuverlässigen LEDs und einem formschönen Kühlkörper stellt eine optimale Wärmeableitung sicher. Damit erreicht der Strahler eine hohe Lebensdauer. Alles reduziert auf ein kompaktes Maß.

### Einfachste Montage

Der LED Hallenstrahler ist ein klassischer Pendelstrahler. Die Abhängung erfolgt einfach durch eine in der Öse eingehängten Kette. Durch die geringen Abmessungen ist auch eine Montage z.B. über einer Kranbahn möglich.

### Abstrahlwinkel

Effiziente Optiken leiten das Licht dahin, wo es gebraucht wird. Mit Abstrahlwinkeln von 60°, 90° und 120° kann eine gleichmäßige Ausleuchtung aus verschiedenen Höhen sichergestellt werden. Die Optiken des LED Hallenstrahlers verteilen das Licht jeder LED. So ist kein Reflektorschirm nötig, wie er bei anderen Pendelstrahlern montiert wird. Ein Vorteil sowohl bei der Installation als auch bei der kompletten Pendellänge des Systems

### Leistung

Die LED Hallenstrahler Serie WH ist in verschiedenen Wattagen erhältlich. Leistungen von 100, 150 oder 200 Watt machen das System äußerst flexibel.

### Lichtfarben

Passen Sie die Lichtfarbe des Hallenstrahlers Ihrer Umgebung an. Varianten mit 3000K, 4000K, 5000K und 6000K bieten viele Optionen, die Beleuchtung auf Ihr Projekt abzustimmen.

## WSH GmbH



# LED Hallenstrahler WH SL Serie

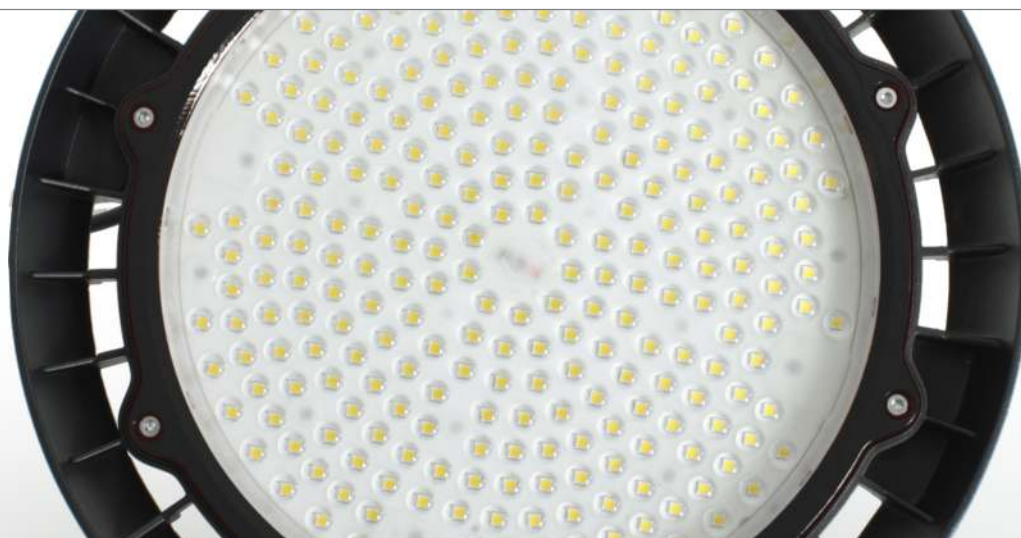

### Schutzarten

Setzen Sie den Strahler auch in raueren Umgebungen ein. Mit einer Schutzart von IP65 macht Feuchtigkeit dem Hallenstrahler nichts aus. Sogar ein Einsatz im Außenbereich ist möglich. Mit IK08 ist der Strahler auch vor Schlägen bestens geschützt.

### Lichtdaten

Um den LED Hallenstrahler in Ihrem Projekt einsetzen zu können, wird meist eine Lichtplanung erstellt. Dazu stellen wir Ihnen Lichtdaten der verschiedenen Modelle zur Verfügung.

### Dimmung

Um den Strahler in eine Lichtsteuerung einzubinden, sind Versionen mit 1-10V, DALI oder PWM Dimmung erhältlich. Der Strahler lässt sich so z.B. mit einer WSH Lichtsteuerung ansteuern und eine flexible Beleuchtungslösung realisieren. Von der tageslichtabhängigen, präsentgesteuerten bis zur Szenenbeleuchtung bleiben keine Wünsche offen.

Mit der LED Hallenstrahler Serie WH SL erhalten Sie ein hocheffizientes System zur Hallenbeleuchtung. Kompakt, robust, flexibel und mit richtungweisendem Lumen zu Watt Verhältnis.



### Lichtdaten

Leuchtstärke [lm]:	100W 14500lm, 150W 21750lm, 200W 29000lm 240W 35000lm
Farbwiedergabe [Ra]:	CRI > 80
Lichtfarbe [Kelvin]:	3000K, 4000K, 5000K, 5700K
Abstrahlwinkel [°]:	60°, 90°, 120°

### Elektrische Daten

Nennleistung [Watt]:	100W, 150W, 200W, 240W
Betriebsspannung [Volt]:	90-305 V AC / 50 Hz
Dimmbar:	1-10 V (optional DALI, PWM)
Gewichteter Energieverbrauch:	100/150/200/240 kWh/1000h
Energieeffizienzklasse:	A+
Lebensdauer:	ca. 60.000h L80 B10
Schaltzyklen:	> 50.000
Anlaufzeit:	< 0,5 s
Leistungsfaktor:	> 0,95
Betriebstemperatur:	-20°C bis 50°C
Lagertemperatur:	-20°C bis 75°C

LED: Lumileds 3030

### Material

Gehäuse:	Aluminium
Gehäusefarbe:	Antrazit, Aluminium
Optik:	Polycarbonat
Abdeckungsfarbe:	opal, klar (siehe Variationen)

### Normen und Standards

Schutzart:	IP65, IK08
Zertifikate Leuchte:	CE, RohS, DIN 10500
Zertifikate Netzgerät:	ENEC

### Abmessungen

Leuchten Maße (L/B/H/Ø):	100W D=248mm H=138mm, 150W D=319mm H=138mm, 200W D=400mm H=141mm 240W D=400mm H=141mm
--------------------------	--

Gewicht:	100W 2,9 kg, 150W 4,6 kg, 200W 6,2 kg 240W 6,2 kg
----------	--

Garantie: 5 Jahre



WEEE Nr. DE: 94920195



Technische Änderungen vorbehalten



# LED Hallenstrahler WH SL mit optionalem Zubehör

Reflektorschirm

Bügel



Reflektorschirm 100 W

Reflektorschirm 200 / 240 W

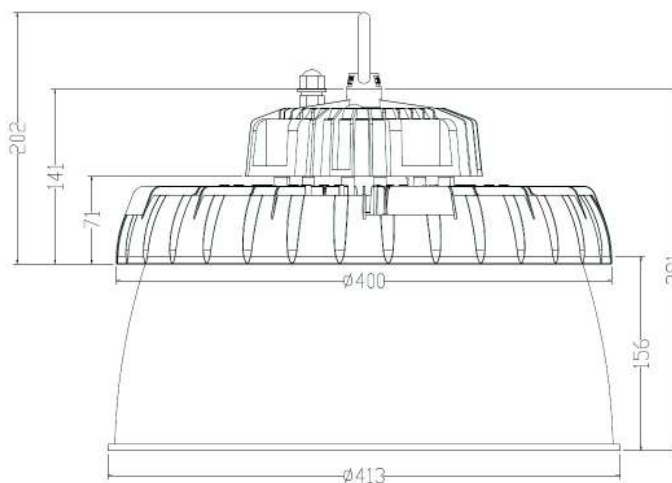
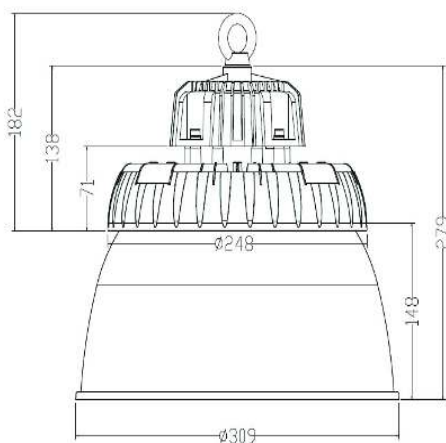

Reflektorschirm 150 W

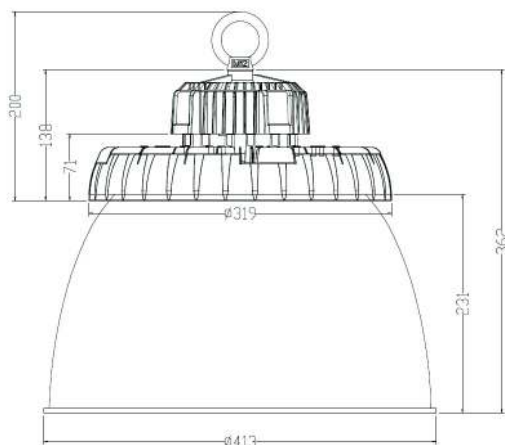

Lichtveränderung bei Reflektoreinsatz

Model	Abstrahlwinkel		Lumen / Watt	
	Original	Polycarbonat Reflektor	Lumen / Watt ohne Reflektor	Lumen / Watt mit Reflektor
100W	60°	60°	165	160
	90°	80°	165	156
	120°	85°	160	140
150W	60°	60°	168	160
	90°	80°	168	160
	120°	90°	164	148
200W	60°	60°	170	167
	90°	85°	170	169
	120°	110°	165	163





# LED Hallenstrahler WH SL Serie

Abstrahlwinkel 90°

Abstrahlwinkel 120°

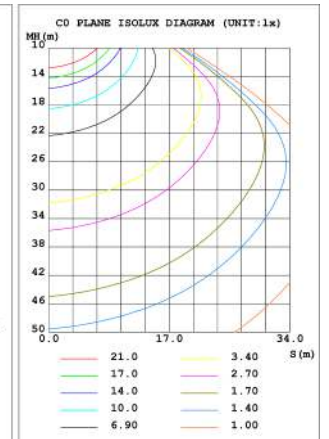
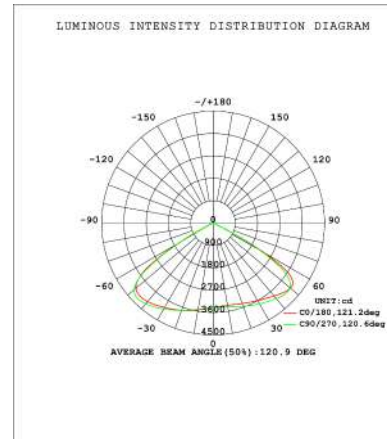
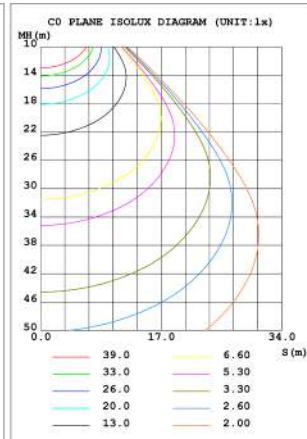
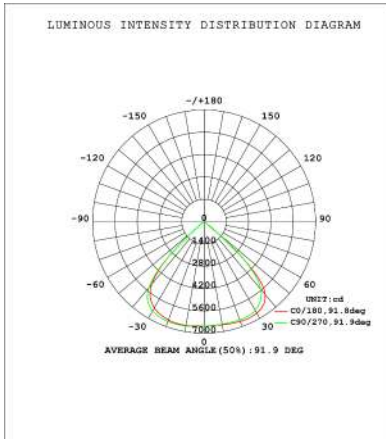

Technische Änderungen vorbehalten



# LED Hallenstrahler WH SL Serie

100W

150W

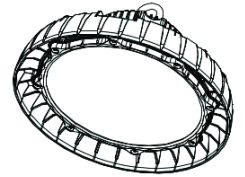
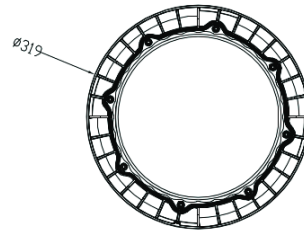
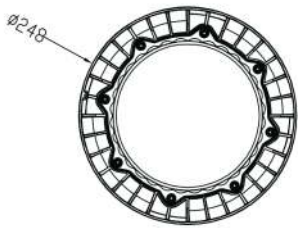
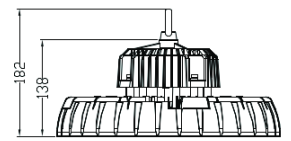
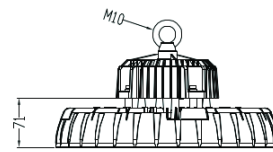
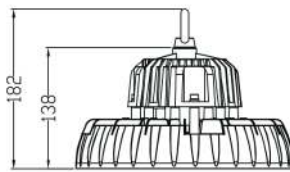
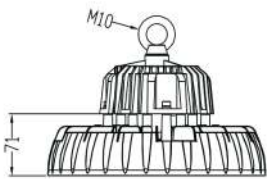
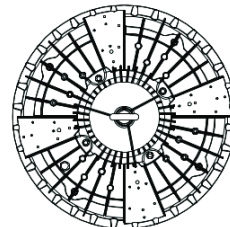
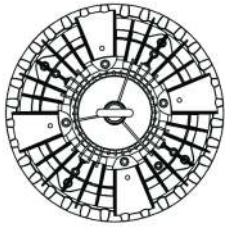

200W / 240W

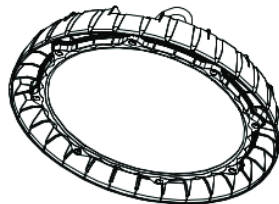
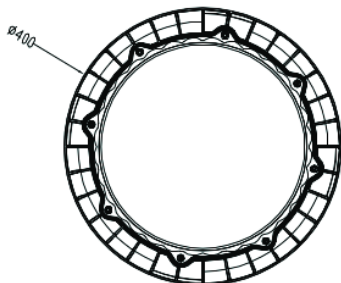
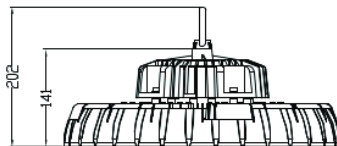
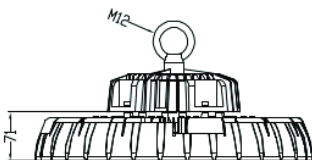
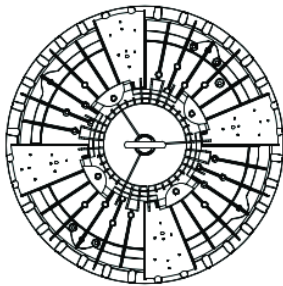



# LED Hallenstrahler WH SL Serie

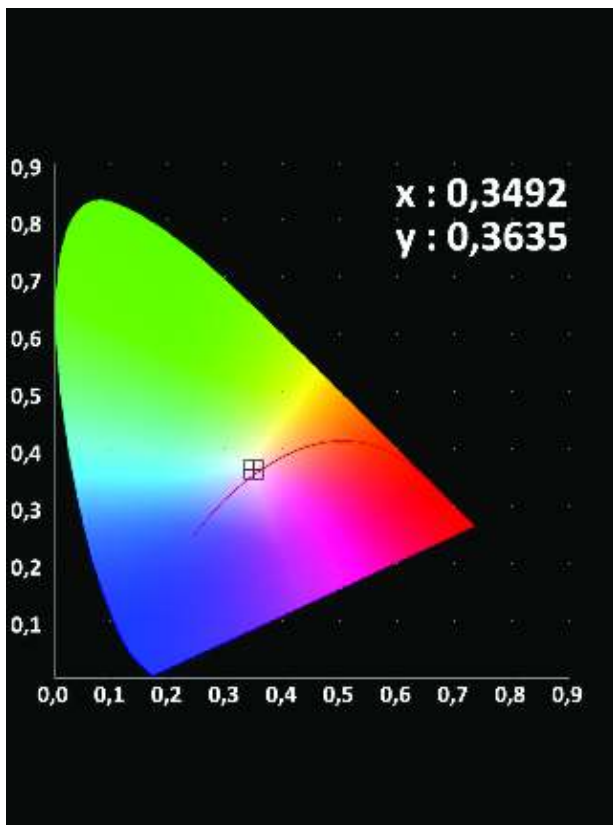
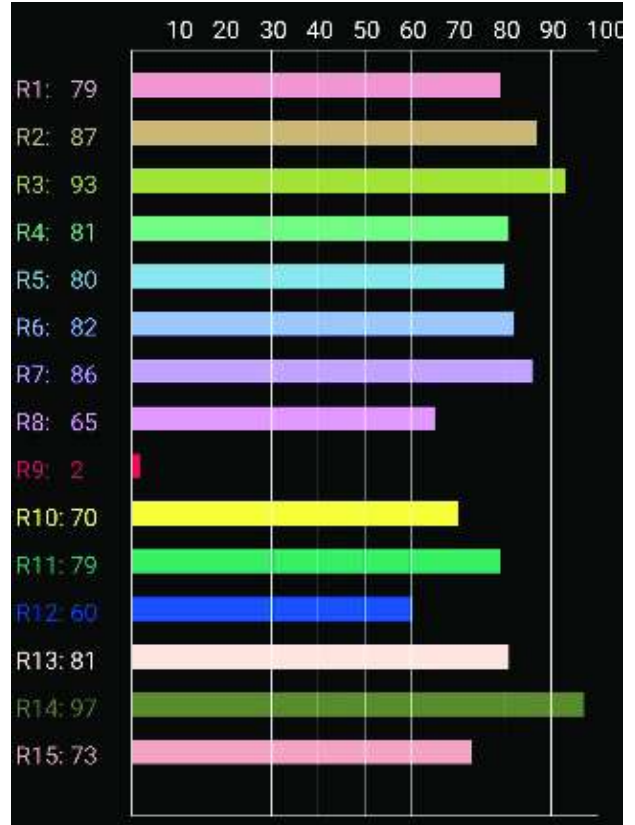
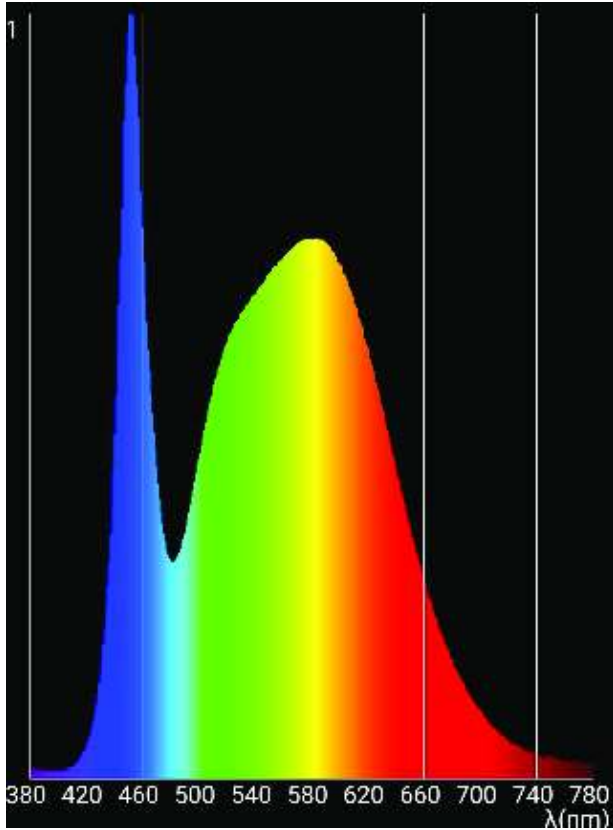

CCT	4893 K
CRI	81,9
Lux	22322,0
$\lambda_p$	452 nm
fc	2074,5
Pct Flicker	0,20 %