



Wir sind heller®

LED
Licht
für Profis



T8L lineare Unterbauleuchte

Ideal Von der Regalbeleuchtung bis zur Ausstellungsbeleuchtung - die Unterbauleuchte T8L macht Licht

Ideal zur Beleuchtung von Regalen, Ausstellungen, Schränken, Vitrinen etc. : Die T8L Serie ist mit ihren kompakten Maßen die ideale Leuchte zur Linearbeleuchtung im kleinen Format. Einfach installiert, lichtstark, blendfrei.

Lichtstark

Die T8L Serie gibt es in vier verschiedenen Längen - alle äußerst lichtstark. 600 mm mit 900 Lumen, 900 mm mit 1300 Lumen, 1200 mm mit 1800 Lumen und schließlich 1500 mm mit 2200 Lumen. Viel Licht für eine optimale Ausleuchtung jeglicher Produkte.

Linearbeleuchtung

Die T8L lässt sich über mitgelieferte Verbinder direkt oder mit Abstand verbinden. So kann eine lineare Beleuchtung von bis zu 13 Metern bzw. einer Wattage von bis zu 200W mit einer Zuleitung realisiert werden. Auch verschiedene Längen können so einfach kombiniert werden. Abdeckung entfernen, Stecker einstecken, nächste Leuchte ebenfalls anstecken - fertig.

Breite Ausleuchtung

Durch den breiten Abstrahlwinkel von 120° werden die Produkte unter der Leuchte äußerst gleichmäßig ausgeleuchtet. Auch breitere Flächen lassen sich so aus geringerer Entfernung gut beleuchten.

Installation

Die Montage erfolgt einfach über die mitgelieferten Montage-Clips und Verbinder. Diese werden angeschraubt, die Leuchte eingeklipst, der Stecker eingesteckt - fertig. Die Verbindung unter den einzelnen Leuchten wird ebenfalls mittels Steckverbindern realisiert. Netzteile sind in der Leuchte verbaut. So braucht auch kein externes Netzteil im Regal oder an der Ausstellungsfläche versteckt werden. Die Leuchten werden einfach an das Stromnetz angeschlossen.

Blendfrei

Kunden sollen sich auf die Produkte konzentrieren können und nicht von grellem Licht gestört werden. Die T8L Serie hat eine opale Abdeckung, welche das Licht diffus verteilt. Damit werden nicht nur Schatten verringert - auch die Blendung wird drastisch reduziert. Ein optimaler Beleuchtungs-Komfort für den Kunden.

Die T8L Serie

Fazit: Die T8L ist die optimale Unterbauleuchte zur Produktbeleuchtung aus geringer Entfernung. Regale, Vitrinen, Schränke und ähnliche Szenarien gehören zum Anwendungsbereich der T8L Serie. zur Beleuchtung von Regalen, Ausstellungen, Schränken etc.



WSH GmbH

Dörspestraße 2 | 51702 Bergneustadt | Tel.: 02261 7897880 | Fax: 02261 7897881 | E-Mail: info@Wirsindheller.de | www.wirsindheller.de



Wir sind heller®

LED
Licht
für Profis



T8L Linearleuchten Serie

T8L-1500-v

Nennlichtstrom [Lumen]: 2200 Lumen
Nennleistung [Watt]: 22,0 W
Maße (L/B/H) [mm]: L 1500 mm / B 39 mm / H 42 mm
Gewicht: 0,93 kg

T8L-900-v

Nennlichtstrom [Lumen]: 1300 Lumen
Nennleistung [Watt]: 13,0 W
Maße (L/B/H) [mm]: L 900 mm / B 39 mm / H 42 mm
Gewicht: 0,55 kg

T8L-1200-v

Nennlichtstrom [Lumen]: 1800 Lumen
Nennleistung [Watt]: 18,0 W
Maße (L/B/H) [mm]: L 1200 mm / B 39 mm / H 42 mm
Gewicht: 0,68 kg

T8L-600-v

Nennlichtstrom [Lumen]: 900 Lumen
Nennleistung [Watt]: 9,0 W
Maße (L/B/H) [mm]: L 600 mm / B 39 mm / H 42 mm
Gewicht: 0,4 kg

Technische Daten

Lichttechnische Daten

Farbtemperatur [Kelvin]: 4000K
Farbwiedergabeindex [Ra]: > 80
Lichtfarbe: neutralweiß
Abstrahlwinkel [°]: < 120°
Aufwärmzeit (60%) [s]: < 0,50 s
Startzeit [s]: < 0,5 s

LED Daten:

LED Typ/Anzahl: SMD 2835 / 144 Stück

Elektrische Daten

Nennspannung [Volt]: 100-240V (AC), 50-60 Hz
Nennlebensdauer [h]: > 50.000 h
Bemessungslebensdauer [h]: > 50.000 h

Schaltzyklen: > 25.000

Lichtstromerhalt Nennlebensdauerende: > 0,70
Lichtstromerhalt Nutzlebensdauerende: > 0,70
Leistungsfaktor (PF): > 0,90
Betriebstemperatur [°C]: -20°C bis 40°C
Lagertemperatur [°C]: -20°C bis 75°C
Dimmbar: nein
Steuersignal: nein

Material

Gehäuse: Aluminium
Gehäusefarbe: weiß, alu
Abdeckung: Polycarbonat
Abdeckungsfarbe: opal-diffus
Quecksilberfrei: Ja

Zertifikate und Standards

Zertifikate Leuchte: CE, RoHS
Schutzart: IP20
Schutzklasse: I
Energieeffizienzklasse (A - E) A+

Spezifikationen

Ausrichtung: fest
Sockel/Fassung: Leuchtmittel integriert (Einsatz nicht austauschbar)
Typ/Form: Linienlicht-System T8 Form bis max. 200W

Lieferumfang

Leuchte inkl. Netzgerät [Stk]: 1
Verbinder [Stk]: 1
Garantie: 2 Jahre



Wir sind heller®

LED
Licht
für Profis

(mm)

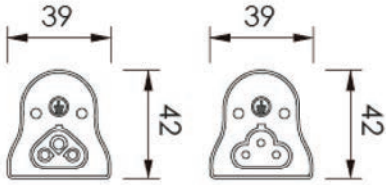

600/900/1200/1500

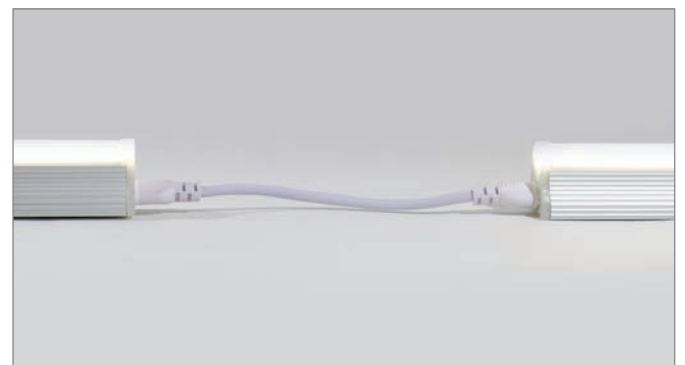
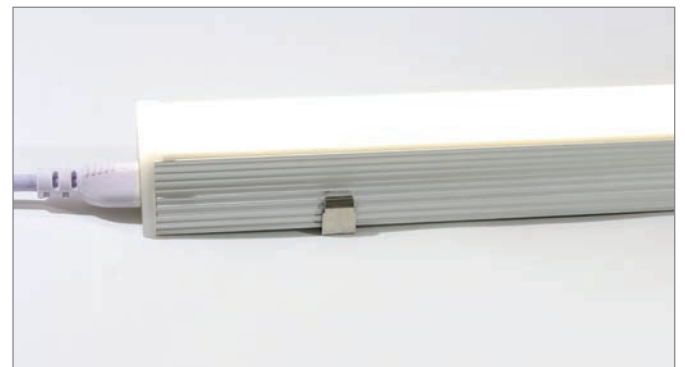
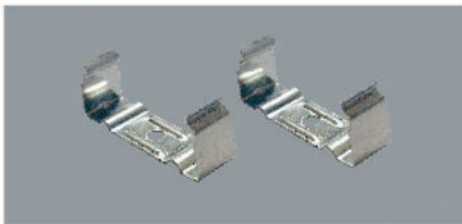
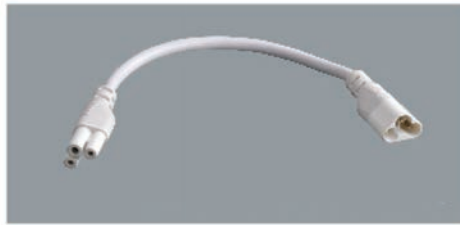
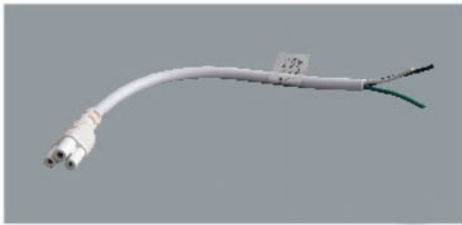
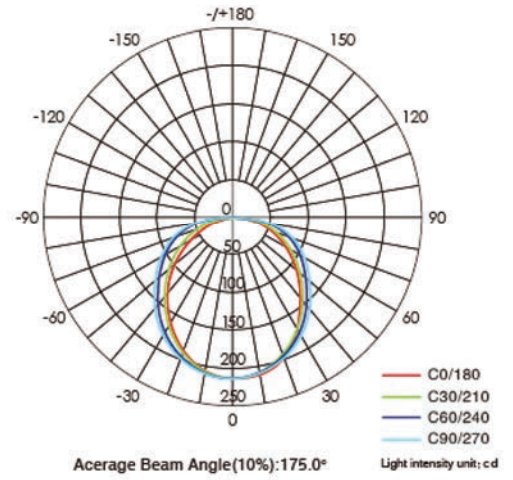
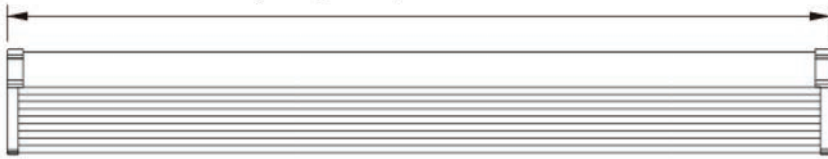

WSH GmbH

Dörpestraße 2 | 51702 Bergneustadt | Tel.: 02261 7897880 | Fax: 02261 7897881 | E-Mail: info@Wirindheller.de | www.wirindheller.de

Technische Änderungen vorbehalten



Wir sind heller®

LED
Licht
für Profis

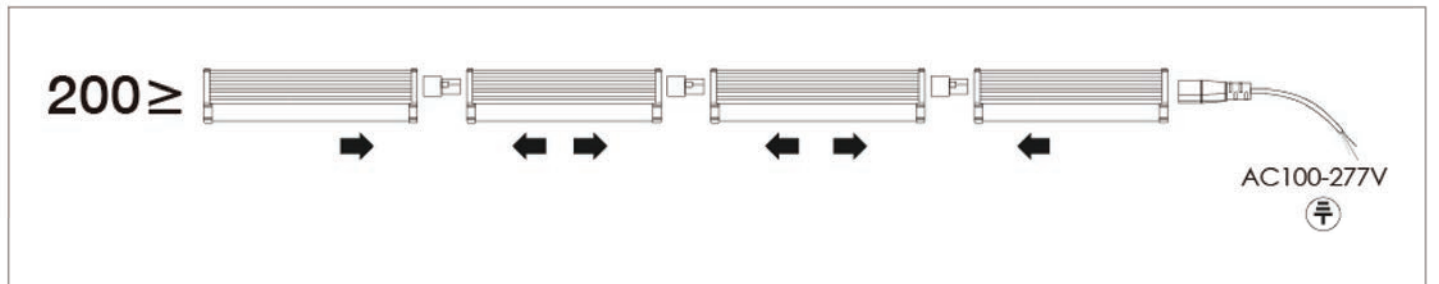
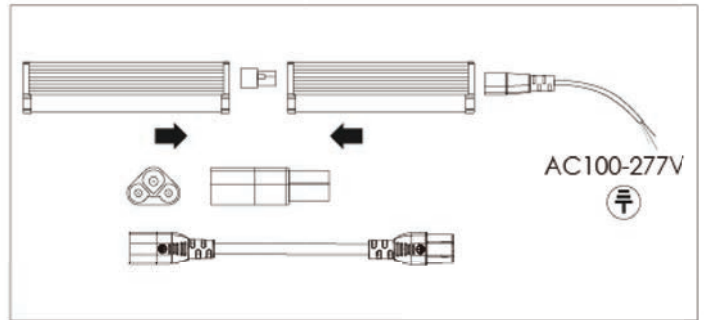
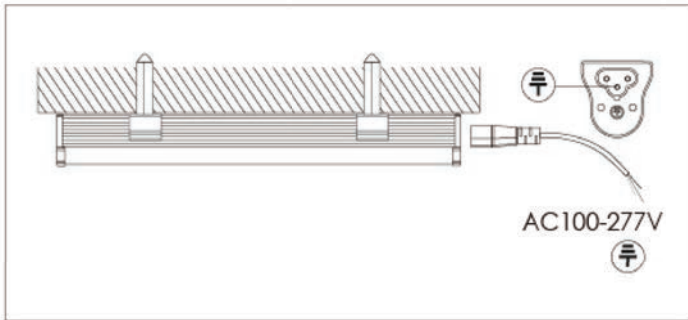
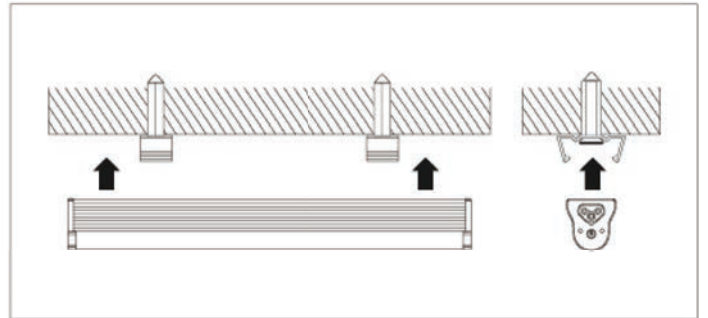
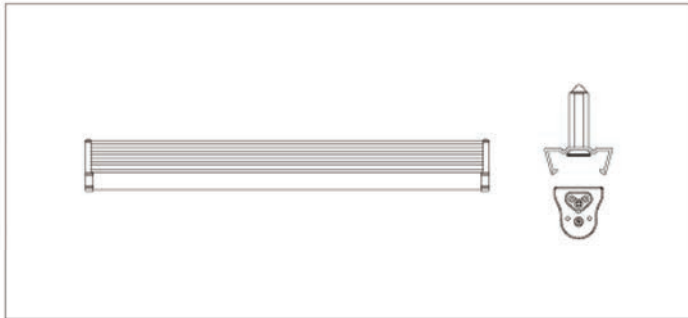

WSH GmbH

DörspstraÙe 2 | 51702 Bergneustadt | Tel.: 02261 7897880 | Fax: 02261 7897881 | E-Mail: info@Wirsindheller.de | www.wirsindheller.de

Technische Änderungen vorbehalten